

CITY CLASS

25 K

25 KR

30 K

35 K

35 KR

- **Voci di capitolato** (caratteristiche generali) • **Dimensioni** apparecchio • **Prevalenza** disponibile all'impianto
- **Scarichi fumi** • **Componenti** e schema funzionale • **Dati Tecnici**
- **Dati di combustione** • **Collegamenti elettrici** • **Certificazioni**

Modelli disponibili

Modello		Tipo gas *	Codice
City Class 25 K	Portata Termica max. 25,0 kW	Metano G20 (Propano G31; G230)	301001419
City Class 25 KR	Portata Termica max. 25,0 kW	Metano G20 (Propano G31; G230)	301001433
City Class 30 K	Portata Termica max. 30,0 kW	Metano G20 (Propano G31; G230)	301001420
City Class 35 K	Portata Termica max. 33,2 kW	Metano G20 (Propano G31; G230)	301001439
City Class 35 KR	Portata Termica max. 33,2 kW	Metano G20 (Propano G31; G230)	301001440

* Tutte le caldaie della gamma sono impostate in fabbrica per funzionare a Metano G20 e possono essere impostate per funzionare con uno degli altri tipi di gas citati, per mezzo del menu tecnico sul pannello comandi e senza sostituzione di componenti.

Voci di capitolato (caratteristiche generali)

Caldaia murale a gas a condensazione per riscaldamento e produzione di acqua calda (istantanea modelli K; con accumulo remoto modelli KR), a camera stagna e tiraggio forzato (C13 - C33 - C43 - C53 - C63 - C83 - C93) o camera aperta⁽¹⁾ e tiraggio forzato (B23 - B23P).

(1) il tipo di apparecchio Bxx rientra nella denominazione "a camera aperta" perché l'aspirazione avviene nell'ambiente di installazione e non per differenze costruttive della caldaia.

- ▶ Classificazione efficienza energetica: Classe A in riscaldamento e Classe A sanitario profilo XL (mod 25K – 30K) Classe B sanitario profilo XXL (mod. 35 K)
- ▶ Sistema di auto-calibrazione della combustione attivo anche durante il normale funzionamento
- ▶ Basse emissioni di NOx (classe 6 secondo EN 15502) e CO
- ▶ Protezione elettrica IP X5D
- ▶ Può essere installata all'interno oppure all'esterno in luogo parzialmente protetto (t. min 0°C)
- ▶ Gruppo idraulico realizzato completamente in ottone
- ▶ Accensione elettronica di fiamma con controllo di sicurezza a ionizzazione
- ▶ Modulazione elettronica continua di fiamma (1:10) sul riscaldamento e sul sanitario
- ▶ Bruciatore a premiscelazione totale
- ▶ Campo di regolazione temperatura acqua sanitaria: 30°C±55°C modelli K - 30°C±60°C modelli KR
- ▶ Dispositivo antigelo con sonda elettronica sul riscaldamento e sul sanitario
- ▶ Campo di regolazione temperatura acqua riscaldamento Alta Temperatura: 35°C/80°C
- ▶ Campo di regolazione temperatura acqua riscaldamento Bassa Temperatura: 20°C/45°C
- ▶ Scheda elettronica con integrati due ingressi da termostato ambiente per le zone di Alta e Bassa temperatura ed ingresso ausiliario configurabile come termostato di sicurezza Bassa Temperatura o come terzo Termostato Ambiente ausiliario
- ▶ Doppio controllo di temperatura fluido primario mediante sonde NTC collegate su mandata e ritorno
- ▶ Scambiatore sanitario a piastre in acciaio inox (modelli K)
- ▶ Pompa di circolazione con degasatore incorporato, modulazione controllata elettronicamente, con post-circolazione (eventualmente escludibile) e cicli antibloccaggio.
- ▶ Vaso di espansione da 8 litri (da 10 litri nei modelli da 35kW)
- ▶ Predisposizione per scarico fumi Ø50 mm
- ▶ Possibilità di scarico fumi Ø50 mm, rigido e flessibile, oltre 40 m (mod. 25 K)
- ▶ Valvola tre vie elettrica incorporata in caldaia (anche nei modelli KR)
- ▶ Funzionamento con pressione min. dell'acqua a 0,2 bar con portate min. di 2,8 l/min
- ▶ Protezione anti disturbi radio
- ▶ Comando remoto opzionale per regolazione e controllo caldaia a distanza, con funzione di regolatore climatico dotato di display grafico, orologio settimanale, sistema di autodiagnosi e segnalazione anomalie
- ▶ Predisposizione per collegamento a sonda esterna e/o impianti a zone
- ▶ Doppia modalità spegnimento automatico sanitario istantaneo (modelli K): alla temperatura massima di 75°C oppure 3°C oltre il set-point impostato dall'utente
- ▶ Ritardo di riaccensione riscaldamento impostabile da 0 a 15 minuti
- ▶ Termostato di sicurezza contro le sovratemperature dello scambiatore primario
- ▶ Fusibile termico sul gruppo di combustione
- ▶ Fusibile termico sulla temperatura di scarico fumi
- ▶ Pressostato di sicurezza mancanza acqua (bassa pressione riscaldamento)
- ▶ By-pass automatico
- ▶ Sifone raccogli condensa con separatore a secco
- ▶ Pozzetti per il campionamento dei fumi direttamente in caldaia
- ▶ Trasformazione gas da menu tecnico su pannello comandi senza sostituzione di componenti.
- ▶ Scambiatore primario in acciaio inox a spirale singola con passaggi maggiorati attacchi: 28 mm (mod. 30 – 35 K – KR) 25,4 mm (25 K – KR)
- ▶ Certificazione RANGE RATED: la portata termica massima della caldaia si può adeguare all'effettivo fabbisogno termico dell'impianto
- ▶ Segnalazione di avviso manutenzione
- ▶ Memoria delle ultime 10 segnalazioni con visualizzazione delle condizioni di arresto della caldaia

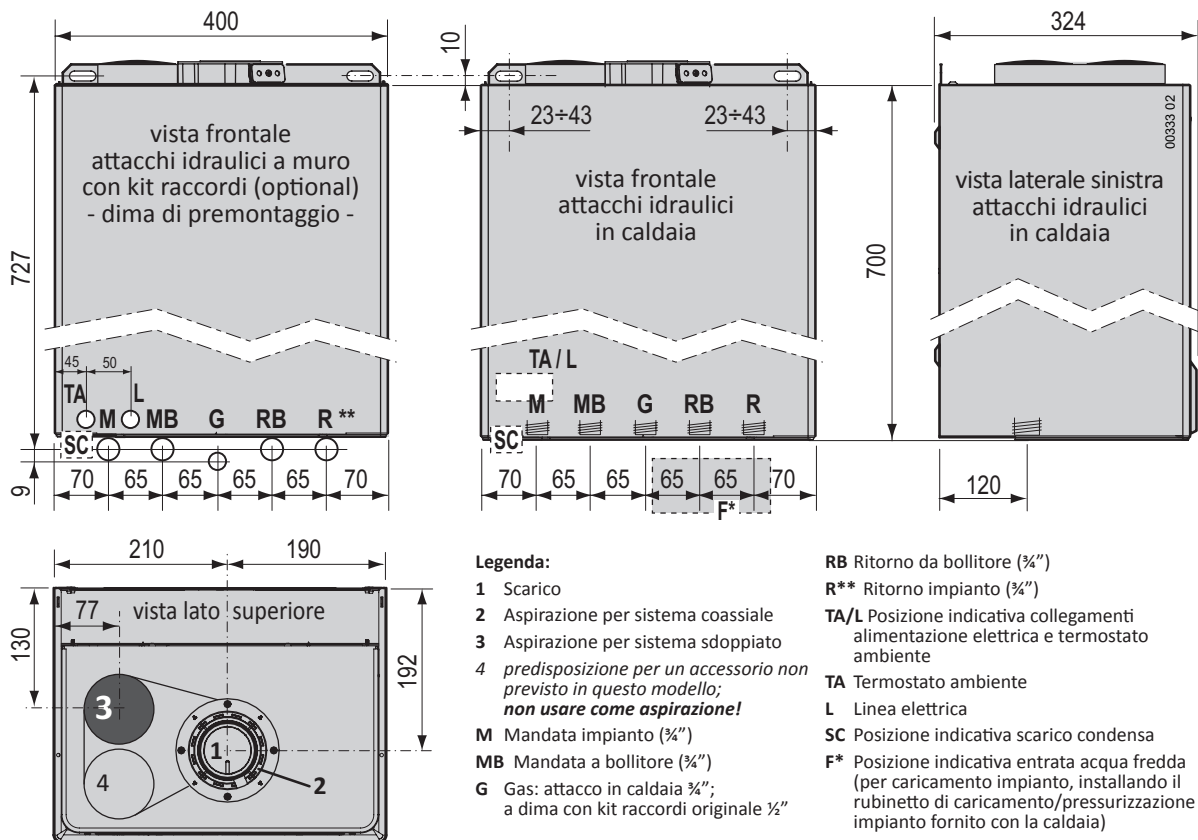
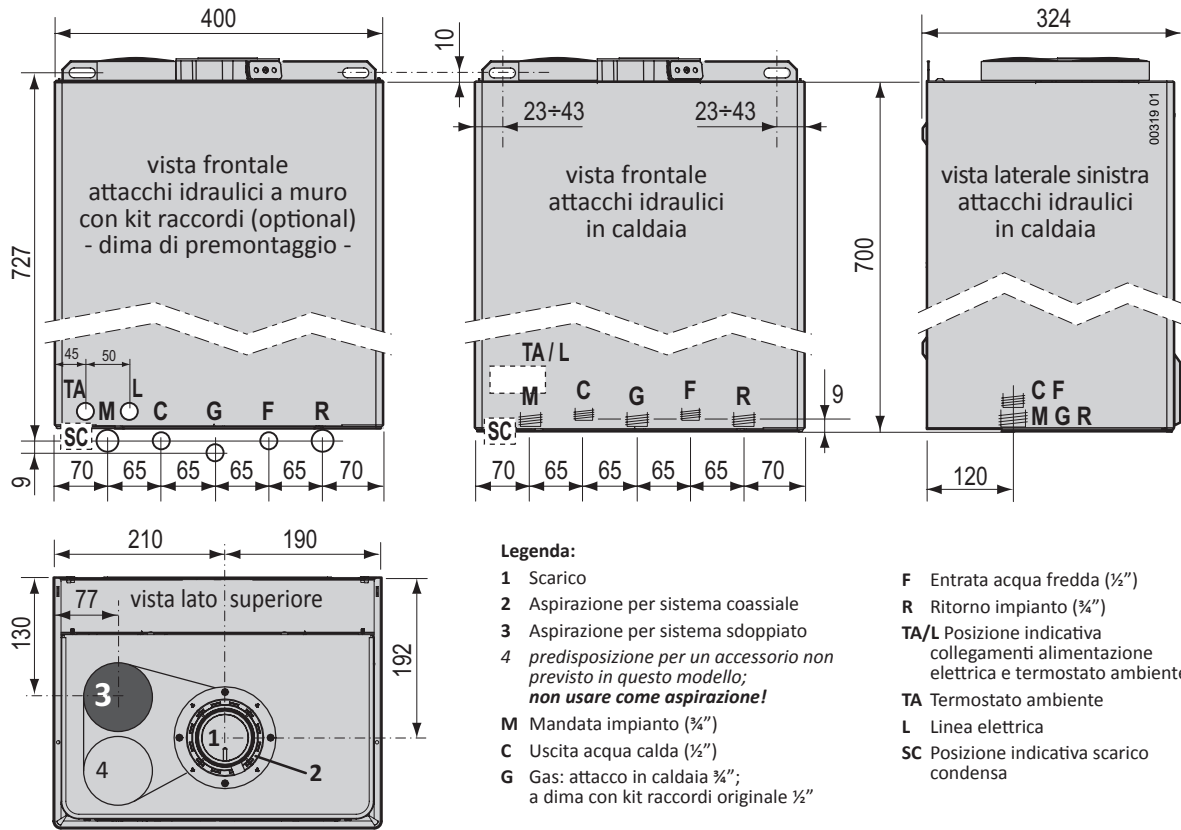

N.B.: * l'attacco F per il caricamento/pressurizzazione impianto può essere posizionato in qualsiasi punto ma, per poter essere facilmente raggiunto dal raccordo flessibile fornito con la caldaia, consigliamo di prevederlo nella zona indicata.

** La posizione verticale dell'attacco ritorno impianto R mostrata in figura **NON** è valida installando il rubinetto di caricamento/pressurizzazione impianto fornito con la caldaia.

Dimensionamento dei sistemi di fumisteria

Sistema separato (C_{43} , C_{53} , C_{83} , C_{93} *)

(i) Vedere "Tabelle lunghezze sistemi" a pagina 5 per dimensionare i condotti in funzione di: modello di caldaia; tipo di gas combustibile; distanza da coprire; diametro dei sistemi.

In casi particolari (intubamento con diametri ridotti e/o lunghezze notevoli) è possibile intervenire sulle impostazioni della caldaia (da parte di un Tecnico). **Un dimensionamento errato porterebbe ad inconvenienti** quali: combustione incorretta; emissioni e rendimenti fuori specifica; allarmi per blocco caldaia; sporcamento o usura precoce del sistema combustione.

* **Nota:** Con il sistema separato è possibile realizzare anche sistemi di tipo C_{13} e C_{33} .

** Le misure dell'asse dei condotti sono riferite al filo superiore caldaia ed immediatamente all'imbocco della prima curva ad angolo retto. Non sono considerati i dislivelli dovuti alle pendenze.

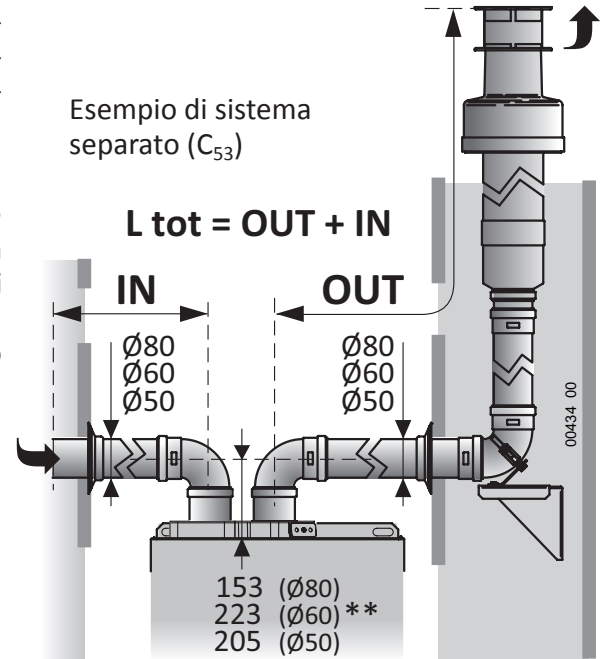

Sistema coassiale (C_{13} , C_{33})

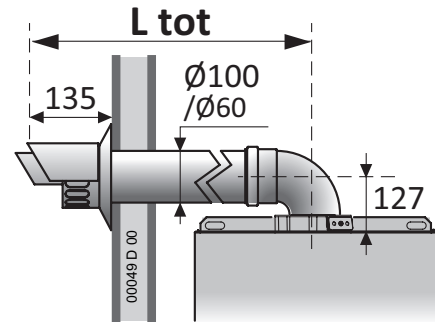
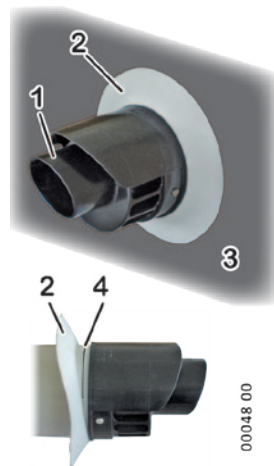
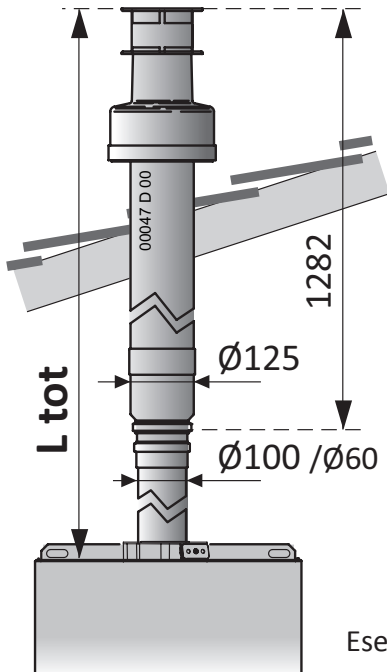

Esempio di sistema coassiale orizzontale (C_{13})

(i) Montare il terminale di scarico coassiale orizzontale con la testina di scarico **1** IN ALTO, come mostrato nella figura, rispettando le misure nel disegno. Controllare che il rosone elastico **2** sia alloggiato nella scanalatura **4** e che aderisca alla superficie del muro **3**.

Esempio di sistema coassiale verticale (C_{33})

- ▶ Ogni tabella è relativa ad un solo modello ed è valida per i tipi di gas indicati
- ▶ I dati differiscono in funzione del diametro del sistema di aspirazione e scarico e del tipo di condotti utilizzati: rigido (liscio) o con tubo flessibile (corrugato). Non sono contemplati sistemi costituiti da tipi di condotto misti
- ▶ La caldaia, con impostazioni di fabbrica, copre una gamma di lunghezze che soddisfa la maggior parte delle applicazioni. All'occorrenza è possibile variare alcuni parametri di funzionamento per soddisfare una gamma di lunghezze aumentata. Il Servizio Assistenza è in grado di effettuare questa modifica.
- ▶ **L tot** è la massima lunghezza (fisica del condotto tubolare + equivalente delle curve) del sistema:
 - in caso di sistemi separati, è la somma delle lunghezze totali dei tratti di aspirazione (IN) + scarico (OUT). Nel sistema orizzontale sono comprese le 2 curve necessarie per rendere orizzontali i condotti, cioè quella a 90° sull'attacco aspirazione aria e quella a 90° sull'attacco scarico fumi della caldaia
 - in caso di sistemi coassiali, è la lunghezza fisica di tale sistema. Nel sistema orizzontale è compresa la prima curva coassiale a 90° sull'attacco fumi della caldaia per rendere orizzontale il condotto
- ▶ Curva a 90° o a 45°
 - Sono sempre intese come curve **aggiuntive**, vale a dire che nei sistemi orizzontali sono quelle eventualmente installate **oltre** a quelle già previste per tali sistemi. Devono essere incluse nel calcolo della **L tot** in base alla loro lunghezza equivalente riportata in tabella.

Tabella lunghezze sistemi

City Class 25 K	gas: G20 - G31 - G230		con impostazioni di fabbrica			con impostazioni modificate <small>questa operazione può essere effettuata solo da personale autorizzato</small>		
	Diametro	tipo	L tot min÷max (m)	Curva 90° (m)	Curva 45° (m)	L tot min÷max (m)	Curva 90° (m)	Curva 45° (m)
	Ø 80mm	rigido orizz.	1 ÷ 60	1.5	0.9			
rigido vert.		1 ÷ 62	1.5	0.9				
flessibile		1 ÷ 62						
Ø 60mm	rigido orizz.	1 ÷ 20	1.8	1.4				
	rigido vert.	1 ÷ 22	1.8	1.4	21 ÷ 40	1.8	1.4	
	flessibile	1 ÷ 22			21 ÷ 40			
Ø 50mm	rigido orizz.	1 ÷ 10	2.0	1.4				
	rigido vert.	1 ÷ 12	2.0	1.4	13 ÷ 20 21 ÷ 41	2.0	1.4	
	flessibile	1 ÷ 10			11 ÷ 20 21 ÷ 41			
Ø 100/60	coassiale orizz.	1 ÷ 10	2.0	1.0				
	coassiale vert.	1 ÷ 12	2.0	1.0				

City Class 30 K	gas: G20 - G31 - G230		con impostazioni di fabbrica			con impostazioni modificate <small>questa operazione può essere effettuata solo da personale autorizzato</small>		
	Diametro	tipo	L tot min÷max (m)	Curva 90° (m)	Curva 45° (m)	L tot min÷max (m)	Curva 90° (m)	Curva 45° (m)
	Ø 80mm	rigido orizz.	1 ÷ 58	1.5	0.9			
rigido vert.		1 ÷ 60	1.5	0.9				
flessibile		1 ÷ 60						
Ø 60mm	rigido orizz.	1 ÷ 18	1.8	1.4				
	rigido vert.	1 ÷ 20	1.8	1.4	21 ÷ 38	1.8	1.4	
	flessibile	1 ÷ 20			21 ÷ 38			
Ø 50mm	rigido orizz.	1 ÷ 8	2.0	1.4				
	rigido vert.	1 ÷ 10	2.0	1.4	11 ÷ 18	2.0	1.4	
	flessibile	1 ÷ 10			11 ÷ 18			
Ø 100/60	coassiale orizz.	1 ÷ 8	2.0	1.0				
	coassiale vert.	1 ÷ 10	2.0	1.0				

City Class 35 K	gas: G20 - G31 - G230		con impostazioni di fabbrica			con impostazioni modificate <small>questa operazione può essere effettuata solo da personale autorizzato</small>		
	Diametro	tipo	L tot min÷max (m)	Curva 90° (m)	Curva 45° (m)	L tot min÷max (m)	Curva 90° (m)	Curva 45° (m)
	Ø 80mm	rigido orizz.	1 ÷ 58	1.5	0.9			
rigido vert.		1 ÷ 60	1.5	0.9				
flessibile		1 ÷ 60						
Ø 60mm	rigido orizz.	1 ÷ 18	1.8	1.4				
	rigido vert.	1 ÷ 20	1.8	1.4				
	flessibile	1 ÷ 20						
Ø 50mm	rigido orizz.	1 ÷ 8	2.0	1.4				
	rigido vert.	1 ÷ 10	2.0	1.4				
	flessibile	1 ÷ 10						
Ø 100/60	coassiale orizz.	1 ÷ 8	2.0	1.0				
	coassiale vert.	1 ÷ 10	2.0	1.0				

Componenti

Vista interna modelli K

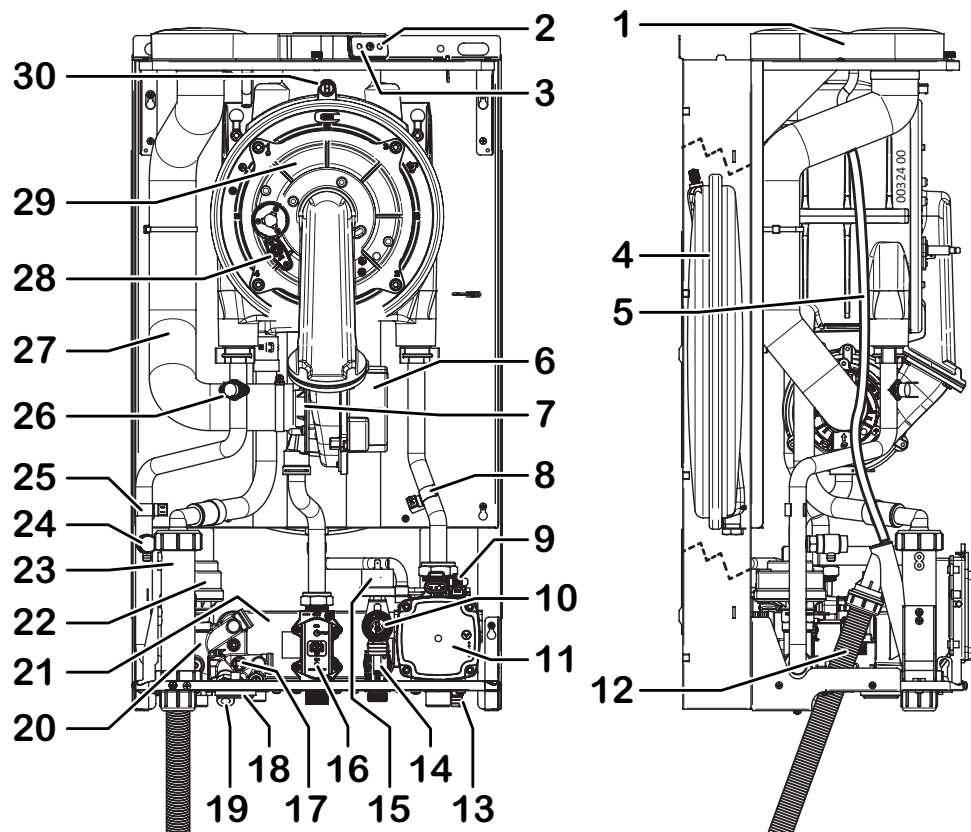

- 1 Flangia aspirazione/scarico fumi
- 2 Presa per prova combustione (aspirazione)
- 3 Presa per prova combustione (scarico)
- 4 Vaso espansione
- 5 Tubo scarico acqua da flangia aspirazione
- 6 Motoventilatore
- 7 Sistema di miscelazione aria/gas
- 8 Sonda temperatura ritorno impianto
- 9 Valvola sfogo aria automatica (riscaldamento, incorporata nel circolatore)
- 10 Valvola sicurezza 3 bar
- 11 Circolatore
- 12 Tubo scarico condensa
- 13 Rubinetto scarico impianto
- 14 Flussostato di precedenza (con filtro)
- 15 Pressostato sicurezza min. press. acqua
- 16 Valvola gas
- 17 Sonda controllo temperatura sanitario
- 18 Manometro
- 19 Rubinetto caricamento impianto
- 20 By-pass impianto (incorporato nel gruppo idraulico della valvola a 3 vie)
- 21 Scambiatore sanitario
- 22 Valvola a tre vie motorizzata
- 23 Sifone raccoglicondensa
- 24 Valvola manuale sfogo aria gruppo combustione
- 25 Sonda temperatura mandata impianto
- 26 Termostato sicurezza caldaia (mandata)
- 27 Condotto aspirazione
- 28 Elettrodo accensione+rilevazione
- 29 Gruppo combustione (bruciatore + scambiatore primario)
- 30 Fusibile termico fumi

Schema funzionale modelli K

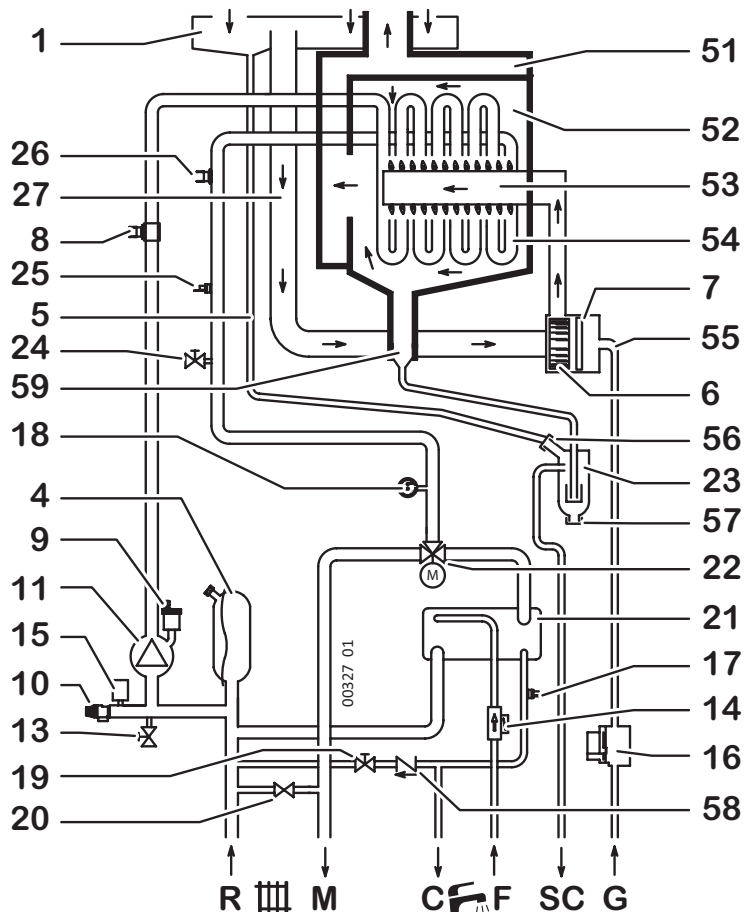

- 31 Sonda temperatura ritorno impianto
- 32 Termostato sicurezza caldaia (mandata)
- 33 Condotto aspirazione
- 34 Elettrodo accensione+rilevazione
- 35 Gruppo combustione (bruciatore + scambiatore primario)
- 36 Fusibile termico fumi
- 37 Convogliatore fumi
- 38 Camera di combustione
- 39 Bruciatore
- 40 Scambiatore primario
- 41 Tubo gas
- 42 Ingresso acqua aspirazione nel sifone condensa
- 43 Tappo per pulizia sifone condensa
- 44 Valvola di ritegno
- 45 Scarico condensa gruppo combustione
- 46 Sonda temperatura mandata impianto
- 47 Termostato sicurezza caldaia (mandata)
- 48 Condotto aspirazione
- 49 Elettrodo accensione+rilevazione
- 50 Gruppo combustione (bruciatore + scambiatore primario)
- 51 Fusibile termico fumi
- 52 Convogliatore fumi
- 53 Camera di combustione
- 54 Bruciatore
- 55 Scambiatore primario
- 56 Tubo gas
- 57 Ingresso acqua aspirazione nel sifone condensa
- 58 Tappo per pulizia sifone condensa
- 59 Valvola di ritegno

- R Ritorno impianto
M Mandata impianto
C Uscita acqua calda
F Entrata acqua fredda
SC Scarico condensa
G Entrata Gas

Vista interna modelli KR

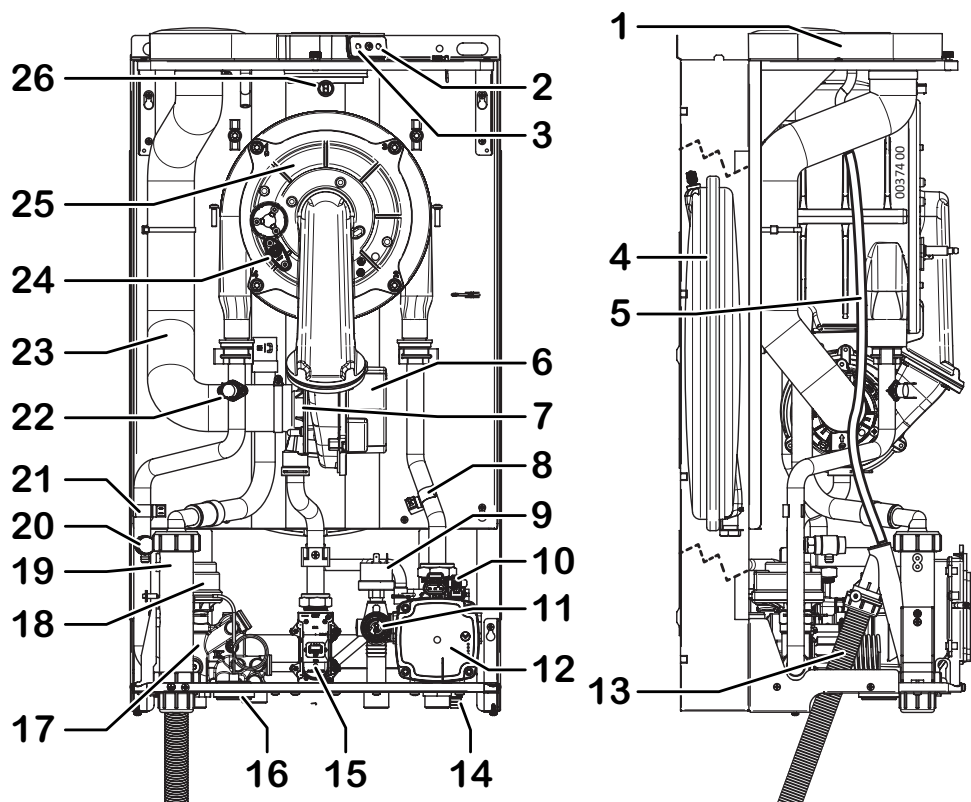

- 1 Flangia aspirazione/scarico fumi
- 2 Presa per prova combustione (aspirazione)
- 3 Presa per prova combustione (scarico)
- 4 Vaso espansione
- 5 Tubo scarico acqua da flangia aspirazione
- 6 Motoventilatore
- 7 Sistema di miscelazione aria/gas
- 8 Sonda temperatura ritorno impianto
- 9 Pressostato sicurezza min. press. acqua
- 10 Valvola sfogo aria automatica (riscaldamento, incorporata nel circolatore)
- 11 Valvola sicurezza 3 bar
- 12 Circolatore
- 13 Tubo scarico condensa
- 14 Rubinetto scarico impianto
- 15 Valvola gas
- 16 Manometro
- 17 By-pass impianto (incorporato nel gruppo idraulico della valvola a 3 vie)
- 18 Valvola a tre vie motorizzata
- 19 Sifone raccoglicondensa
- 20 Valvola manuale sfogo aria gruppo combustione

Schema funzionale modelli KR

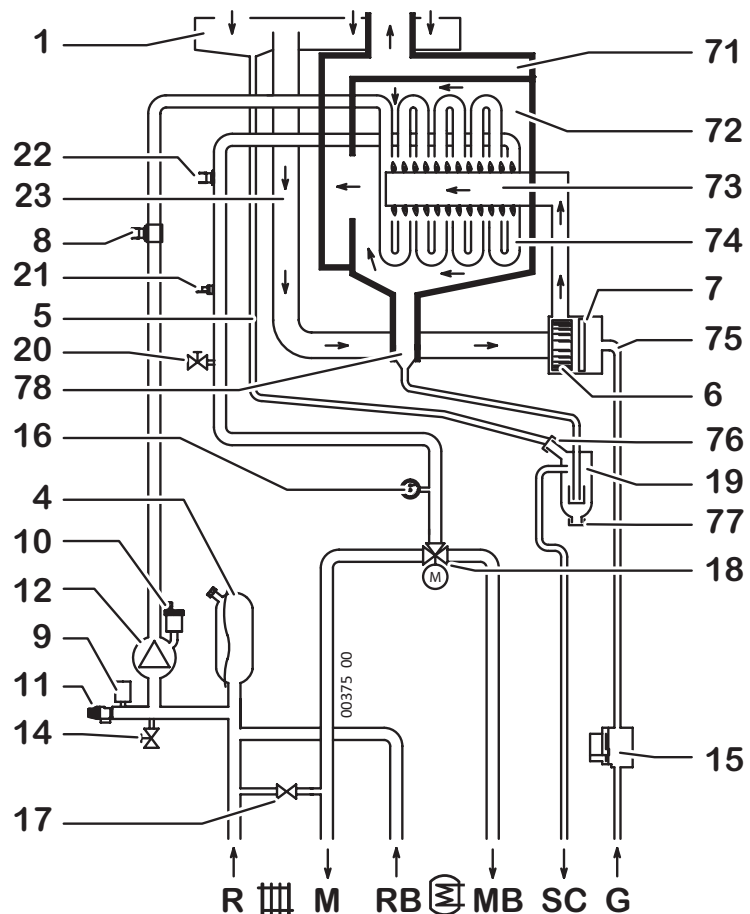

- 21 Sonda temperatura mandata impianto
- 22 Termostato sicurezza caldaia (mandata)
- 23 Condotto aspirazione
- 24 Elettrodo accensione+rilevazione
- 25 Gruppo combustione (bruciatore + scambiatore primario)
- 26 Fusibile termico fumi
- 71 Convogliatore fumi
- 72 Camera di combustione
- 73 Bruciatore
- 74 Scambiatore primario
- 75 Tubo gas
- 6
- 76 Ingresso acqua aspirazione nel sifone condensa
- 77 Tappo per pulizia sifone condensa
- 78 Scarico condensa gruppo combustione

- R Ritorno impianto
M Mandata impianto
RB Ritorno da bollitore
MB Mandata a bollitore
SC Scarico condensa
G Entrata Gas

Dati tecnici

DATI TECNICI	Unità di misura	City Class 25 K - KR			City Class 30 K			City Class 35 K - KR		
		G20	G31	G230	G20	G31	G230	G20	G31	G230
Certificazione CE	Gas di riferimento	0476 CS 1134			0476 CS 1134			0476 CS 1134		
Categoria		II ₂ HM3P			II ₂ HM3P			II ₂ HM3P		
Tipo		B23 - B23P - B53 - B53P - C13 - C33 - C43 - C53 - C63 ^(d) - C83 - C93								
<i>(d) In configurazione C63 sono ammesse solo tipologie di scarico equivalenti ai tipi:</i>		C13-C33-C53-C83								
Temperatura di funzionamento (min÷max)	°C	0 ÷ +60			0 ÷ +60			0 ÷ +60		
Portata Termica max. Q _n	kW	25.0	25.0	25.0	30.0	30.0	30.0	33.2	33.2	33.2
Portata Termica max. in riscaldamento	kW	20.0	20.0	20.0	24.0	24.0	24.0	28.0	28.0	28.0
Portata Termica min. Q _r	kW	2.5	2.5	2.5	3.0	3.0	3.0	3.5	3.5	3.5
Potenza Termica max. 60°/80°C *	kW	19.4	19.4	19.4	23.3	23.3	23.3	27.4	27.4	27.4
Potenza Termica min. 60°/80°C *	kW	2.4	2.4	2.4	2.8	2.8	2.8	3.3	3.3	3.3
Potenza Termica max. 30°/50°C *	kW	21.0	21.0	21.0	25.2	25.2	25.2	29.5	29.5	29.5
Potenza Termica min. 30°/50°C *	kW	2.7	2.7	2.7	3.1	3.1	3.1	3.7	3.7	3.7
Classe NO _x		6	6	6	6	6	6	6	6	6
CO corretto 0% O ₂ (a Q _n)	ppm	230.1	217.0	281.7	203.5	221.6	225.6	169.0	205.5	263.1
CO ₂ (a Q _n)	%	9.00	10.04	10.30	9.20	10.20	10.3	9.00	10.20	10.40
Quantità di condensa a Q _n (a 30°/50°C *)	l/h	2.5	2.5	2.5	2.9	2.9	2.9	3.0	3.0	3.0
Quantità di condensa a Q _r (a 30°/50°C *)	l/h	0.3	0.3	0.3	0.3	0.3	0.3	0.4	0.4	0.4
Valore di pH della condensa	pH	2.8	2.8	2.8	2.8	2.8	2.8	2.8	2.8	2.8
Temperatura dei fumi max	°C	61.5 60/80* Q _r	61.5 60/80* Q _r	61.5 60/80* Q _r	69.0 60/80* Q _n	69.0 60/80* Q _n	69.0 60/80* Q _n	64.0 60/80* Q _n	64.0 60/80* Q _n	64.0 60/80* Q _n
Temperatura dei fumi min	°C	41.0 30/50* Q _r	41.0 30/50* Q _r	41.0 30/50* Q _r	47.0 30/50* Q _r	47.0 30/50* Q _r	47.0 30/50* Q _r	38.0 30/50* Q _r	38.0 30/50* Q _r	38.0 30/50* Q _r
Portata massica fumi (a 60/80°C * a Q _n)	kg/h	41.11	41.86	44.33	48.31	49.32	53.19	54.60	54.41	58.35
Portata massica fumi (a 60/80°C * a Q _r)	kg/h	3.94	4.22	4.60	4.83	4.89	5.52	5.76	5.63	6.62
RENDIMENTO MISURATO										
Rendimento nominale (NCV) a 60°/80°C *	%	96.1			96.0			96.2		
Rendimento nominale (NCV) a 30°/50°C *	%	105.1			105.2			106.4		
Rendimento al 30% Q _a (NCV) a 30°/50°C *	%	106.4			106.0			106.7		
* temperatura ritorno / temperatura mandata; NCV = Potere Calorifico Inferiore (=Hi) Nota: i dati sono stati rilevati con scarico coassiale orizzontale di lunghezza = 1 metro.										
DATI RISCALDAMENTO										
Campo di selezione temperatura (min÷max) zona principale, con campo a temperatura normale / bassa	°C	35÷80 / 20÷45								
Campo di selezione temperatura (min÷max) zona secondaria	°C	20÷80								
Caratteristiche acqua (o liquido termovettore) impianto di riscaldamento (* = se presenti parti in alluminio lungo l'impianto riscald.)	°f pH	5 ÷ 15 °f pH 7.5 ÷ 9.5 (7.5 ÷ 8.5 *)								
Vaso espansione	l	8			8			10		
Pressione di precarica del vaso espansione	bar	1			1			1		
Pressione off / on del pressostato minima pressione impianto	bar	0.4 / 0.9 (±0.2)			0.4 / 0.9 (±0.2)			0.4 / 0.9 (±0.2)		
Per consentire il corretto caricamento impianto, la pressione dell'acqua sanitaria dovrebbe essere superiore al valore ON del pressostato.										
Pressione max esercizio	bar	3			3			3		
Temperatura max	°C	90			90			90		
Temperatura funzione antigelo on / off	°C	5 / 30			5 / 30			5 / 30		
DATI SANITARIO										
Prelievo continuo ΔT 25°C	l/min	14.8 (K)			17.0			18.7 (K)		
Prelievo continuo ΔT 30°C	l/min	12.0 (K)			13.8			16.0 (K)		
Portata acqua min. (per attivazione della richiesta sanitario)	l/min	2.8 (K)			2.8			2.8 (K)		
Pressione min sanitario (per attivazione della richiesta sanitario)	bar	0.2 (K)			0.2			0.2 (K)		
Pressione max sanitario	bar	6 (K)			6			6 (K)		
Campo di selezione temperatura (min÷max)	°C	30÷55 (K) – 30÷60 (KR)			30÷55			30÷55 (K) – 30÷60 (KR)		
Temperatura media dei fumi (ACS, ΔT 25°C)	°C	54			59			56		
Temperatura media dei fumi (ACS, ΔT 30°C)	°C	57			62			59		

(segue)

DATI TECNICI <i>(segue)</i>	Gas di riferimento	Unità di misura	City Class 25 K - KR			City Class 30 K			City Class 35 K - KR			
			G20	G31	G230	G20	G31	G230	G20	G31	G230	
CARATTERISTICHE ELETTRICHE												
Tensione/Frequenza (tensione nominale)		V / Hz	220÷240 / 50 (230V)			220÷240 / 50 (230V)			220÷240 / 50 (230V)			
Potenza		W	73			85			86			
Grado di protezione			IP X5D			IP X5D			IP X5D			
CARATTERISTICHE DIMENSIONALI												
Larghezza - Altezza - Profondità		mm	vedere "Dimensioni ed ingombro" a pagina 3									
Peso netto / lordo		kg	28.4 / 30.8 (K) 28.1 / 30.5 (KR)			30.2 / 32.6			34.2 / 36.6 (K) 33.4 / 35.8 (KR)			
COLLEGAMENTI												
Collegamenti idraulici e gas			vedere "Dimensioni ed ingombro" a pagina 3									
Fumisteria: tipi, lunghezze e diametri			vedere "Dimensionamento dei sistemi di fumisteria" a pagina 4									
Prevalenza residua ventilatore		Pa	20 ÷ 130			10 ÷ 130			15 ÷ 130			
PRESSIONI ALIMENTAZIONE GAS												
Pressione nominale		mbar	20	37	20	20	37	20	20	37	20	
Pressione in ingresso (min÷max)		mbar	17 ÷ 25	35÷40	17 ÷ 25	17 ÷ 25	35÷40	17 ÷ 25	17 ÷ 25	35÷40	17 ÷ 25	
CONSUMO GAS												
a Qn		m³/h	2.64		2.05		3.17		2.46		3.51	
		kg/h	1.94				2.33				2.57	
a Qr		m³/h	0.26		0.21		0.32		0.25		0.37	
		kg/h	0.19				0.23				0.27	

Dati di combustione

DATI di COMBUSTIONE	Unità	City Class 25 K - KR	City Class 30 K	City Class 35 K - KR
Rendimento a Qn (NCV) a 60°/80°C	%	96.1	96.0	96.2
Rendimento al 30% Qn (NCV) a 60°/80°C	%	97.5	97.0	97.0
Quantità di condensa a Qn a 30°/50°C	l/h	2.1	2.3	2.5
Valore alcalino della condensa	pH	2.8	2.8	2.8
Temperatura max funzionamento sanitario	°C	75	75	75
Temperatura funzionamento Anti-Legionella (modd. KR) impostazione (campo di regolazione)	°C	60 (50...70)		60 (50...70)
Minima portata per attivazione sanitaria (modd. K)	l/min	2.8	2.8	2.8
Gas di riferimento		G20	G20	G20
Pressione di rete nominale	mbar	20	20	20
Portata termica max	kW	25.0	30.0	33.2
Portata termica min	kW	2.5	3.0	3.5
Potenza termica max a 60°/80°C	kW	19.4	23.3	27.4
Potenza termica min a 60°/80°C	kW	2.4	2.8	3.3
CO ₂ Qn	%	8.9	9.2	9.0
CO ₂ Qr	%	9.4	9.2	9.0
CO misurato Qn	ppm	120.0	140.0	104.0
CO misurato Qr	ppm	2.7	2.0	2.0
CO corretto 0% O ₂ Qn	ppm	157.8	176.1	169.0
CO corretto 0% O ₂ Qr	ppm	3.4	2.5	2.6
O ₂ Qn	%	5.0	4.5	4.8
O ₂ Qr	%	4.1	4.5	4.8
NO _x pond. corr. 0% O ₂ e 70% U.R.	mg/kWh	32.0	35.4	40.0
Classe NO _x		6	6	6
NO _x misurato Qn	ppm	19.0	25.0	20.0
NO _x misurato Qr	ppm	12.0	15.0	15.0
NO _x corretto 0% O ₂ Qn	ppm	25.0	31.8	27.3
NO _x corretto 0% O ₂ Qr	ppm	14.9	19.1	19.5
Temperatura fumi Qn	°C	58.0	69.0	64.0
Temperatura fumi Qr	°C	61.5	65.0	58.0
Portata fumi Qn	kg/h	33.24	48.31	54.6
Portata fumi Qr	kg/h	3.94	4.93	5.76

(segue)

DATI di COMBUSTIONE	Unità	City Class 25 K - KR	City Class 30 K	City Class 35 K - KR
Rendimento di combustione 60°/80°C a Qn	%	98.10	97.61	97.81
Rendimento di combustione 60°/80°C a Qr	%	98.01	97.79	98.12
Perdite al mantello 60°/80°C a Qn	%	2.00	1.61	1.61
Perdite al mantello 60°/80°C a Qr	%	3.94	4.79	4.62
Perdite al mantello a bruciatore spento	%	1.58	1.92	1.85
Perdite al camino Qn	%	1.90	2.39	2.19
Perdite al camino Qr	%	1.99	2.29	1.88
Perdite al camino a bruciatore spento	%	0.12	0.13	0.11

Prevalenza disponibile all'impianto

modelli K

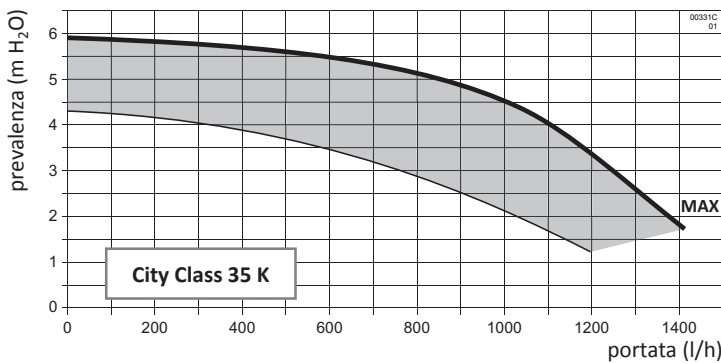
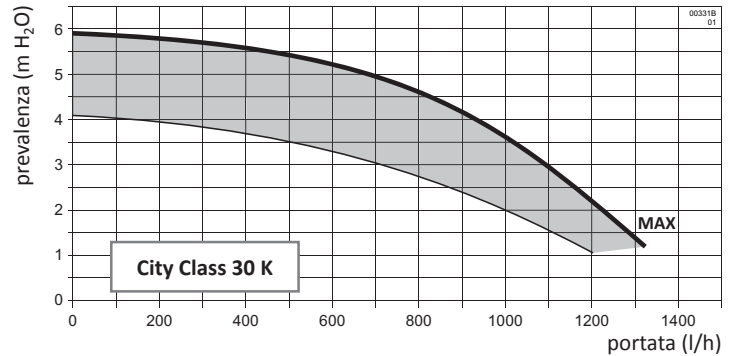
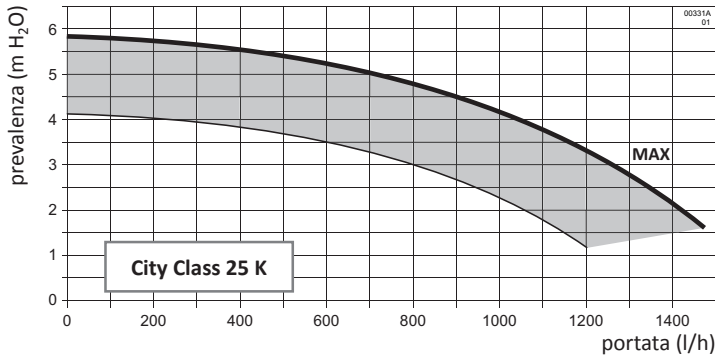

i Le curve MAX rappresentate in questi grafici sono riferite alla prevalenza disponibile all'impianto con impostazioni di fabbrica (ved. parametro 35 sul libretto istruzioni caldaia) e sono al netto delle perdite di carico dei circuiti interni della caldaia. L'area rappresenta il campo di funzionamento del circolatore in modalità modulante (ved. parametro 33 sul libretto istruzioni caldaia).

I libretti di istruzioni sono disponibili per il download sul sito www.italtherm.it.

modelli KR

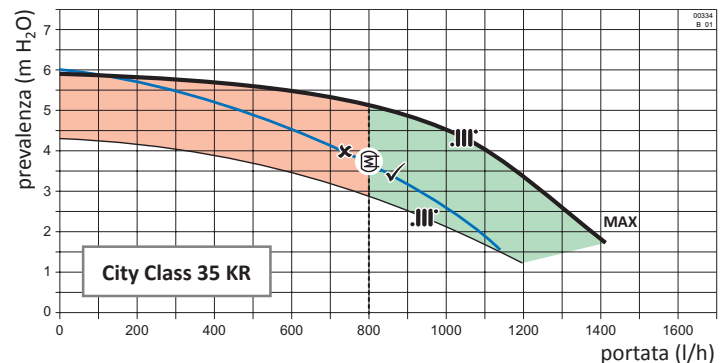
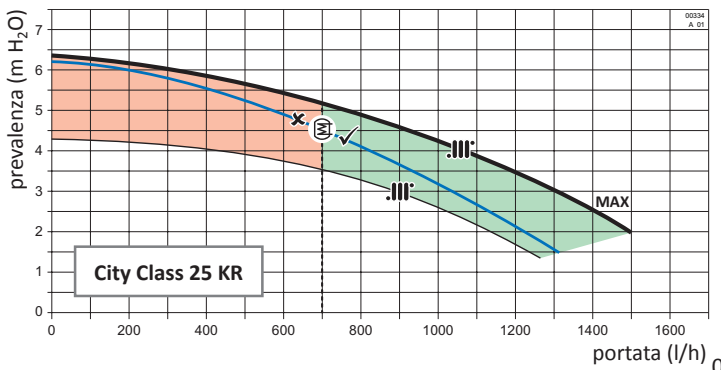

i Le curve MAX rappresentate in questi grafici sono riferite alla prevalenza disponibile all'impianto con impostazioni di fabbrica (ved. parametro 35 sul libretto istruzioni caldaia) e sono al netto delle perdite di carico dei circuiti interni della caldaia. L'area rappresenta il campo di funzionamento del circolatore in modalità modulante (ved. parametro 33 sul libretto istruzioni caldaia).

I libretti di istruzioni sono disponibili per il download sul sito www.italtherm.it.

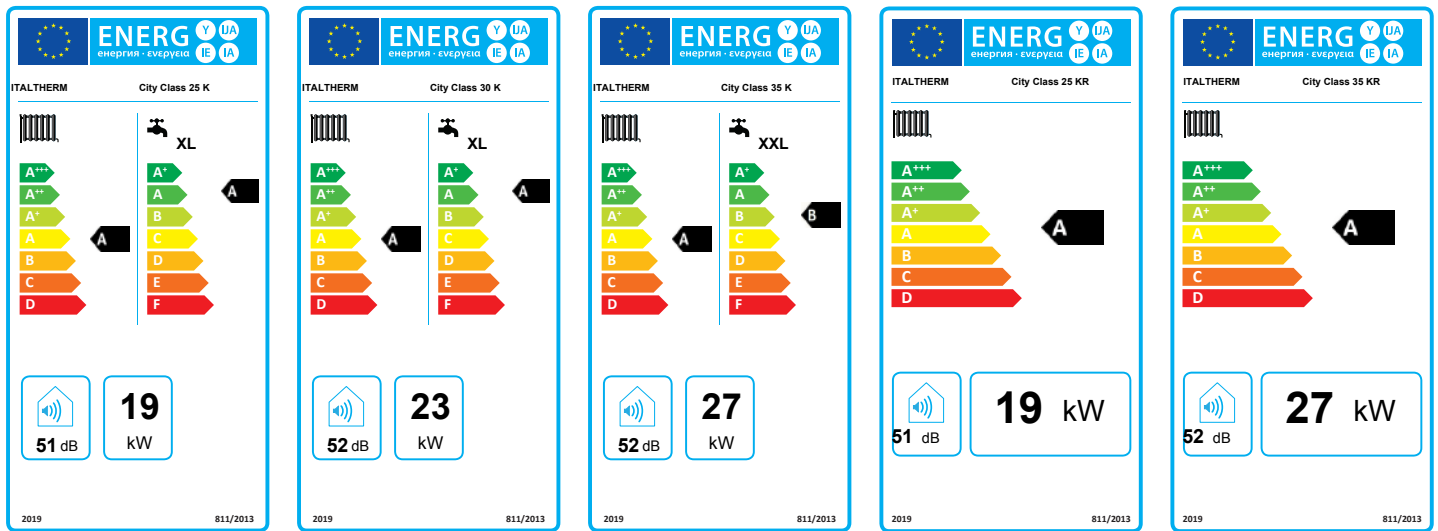

Dati ErP - EU 813/2013

Marchio: Italtherm Recapiti: Italtherm Srl – Via Salvo D'Acquisto, 10 – 29010 Pontenure (PC) – Italia			Modelli:	City Class 25 K	City Class 30 K	City Class 35 K	City Class 25 KR	City Class 35 KR		
Dati ErP - EU 813/2013			Simbolo	Unità	Valore	Valore	Valore	Valore		
Apparecchio a condensazione			SI / NO	SI	SI	SI	SI	SI		
Apparecchio misto			SI / NO	SI	SI	SI	NO	NO		
Caldaia di tipo B1			SI / NO	NO	NO	NO	NO	NO		
Apparecchio di cogenerazione per il riscaldamento d'ambiente:			SI / NO	NO	NO	NO	NO	NO		
Apparecchio a bassa temperatura (**)			SI / NO	NO	NO	NO	NO	NO		
EP riscaldamento	Potenza termica nominale	$P_{nominale}$	kW	19	23	27	19	27		
	Potenza termica utile alla potenza termica nominale ad alta temperatura (*)	P_{d}	kW	19.4	23.3	27.4	19.4	27.4		
	Potenza termica utile al 30% della Potenza termica nominale a bassa temperatura (**)	P_{1}	kW	6.4	7.7	9.1	6.4	9.1		
	Efficienza energetica stagionale del riscaldamento d'ambiente (GCV)	η_{s}	%	91	90	91	91	91		
	Efficienza utile alla potenza termica nominale ad alte temperature (*) (GCV)	η_{d}	%	86.5	86.5	86.6	86.5	86.6		
Efficienza utile al 30% della potenza termica nominale a basse temperature (***) (GCV)			η_{1}	%	95.8	95.5	96.1	95.8	96.1	
EP ACS	Profilo di carico dichiarato				XL	XL	XXL	XXL		
	Efficienza energetica di riscaldamento dell'acqua (GCV)			η_{wh}	%	83	82	85	76	75
	Consumo quotidiano di energia elettrica			Q_{elec}	kWh	0.161	0.158	0.160	0.149	0.149
	Consumo quotidiano di combustibile			Q_{fuel}	kWh	23.5	23.9	28.4	29.8	30.3
Consumo ausiliario elettrica	A pieno carico			el_{max}	kW	0.027	0.034	0.035	0.027	0.035
	A carico parziale			el_{min}	kW	0.012	0.013	0.012	0.012	0.012
	In modo stand-by			P_{sb}	kW	0.005	0.005	0.005	0.005	0.005
Altre informazioni	Dispersione termica in standby			P_{stby}	kW	0.053	0.073	0.075	0.053	0.075
	Consumo energetico del bruciatore di accensione			P_{ign}	kW	0.000	0.000	0.000	0.000	0.000
	Livello della potenza sonora all'interno			L_{WA}	dB	51	52	52	51	52
	Emissioni di ossidi di azoto			NO_x	mg/kWh	32.0	35	40	32	40

(*) Regime ad alta temperatura: temperatura di ritorno di 60 °C all'entrata nell'apparecchio e 80 °C di temperatura di fruizione all'uscita dell'apparecchio.
 (***) Basso temperatura: temperatura di ritorno (all'entrata della caldaia) per le caldaie a condensazione 30 °C, per gli apparecchi a bassa temperatura di 37 °C e per gli altri apparecchi di 50 °C.
 GCV = Potere Calorifico Superiore (=Hs)

Scheda prodotto - EU 811/2013

Marchio: Italtherm Recapiti: Italtherm Srl – Via Salvo D'Acquisto, 10 – 29010 Pontenure (PC) – Italia			Modelli:	City Class 25 K	City Class 30 K	City Class 35 K	City Class 25 KR	City Class 35 KR	
Scheda prodotto - EU 811/2013			Simbolo	Unità	Valore	Valore	Valore	Valore	
Profilo di carico dichiarato ACS					XL	XL	XXL	XXL	
Classe di Efficienza energetica stagionale di riscaldamento di ambiente					A	A	A	A	
Classe di Efficienza energetica di riscaldamento dell'acqua					A	A	B	B	
Potenza termica nominale			$P_{nominale}$	kW	19	23	27	19	27
Consumo annuo di energia in riscaldamento			Q_{HE}	GJ	34	42	49	34	49
Consumo annuo di energia elettrica			AEC	kWh	35	35	35	—	—
Consumo annuo di combustibile			AFC	GJ	18	18	22	—	—
Efficienza energetica stagionale del riscaldamento d'ambiente (GCV)			η_{s}	%	91	90	91	91	91
Efficienza energetica di riscaldamento dell'acqua (GCV)			η_{wh}	%	83	82	85	76	75
Livello della potenza sonora all'interno			L_{WA}	dB	51	52	52	51	52

GCV = Potere Calorifico Superiore (=Hs)

Collegamenti elettrici

modelli K

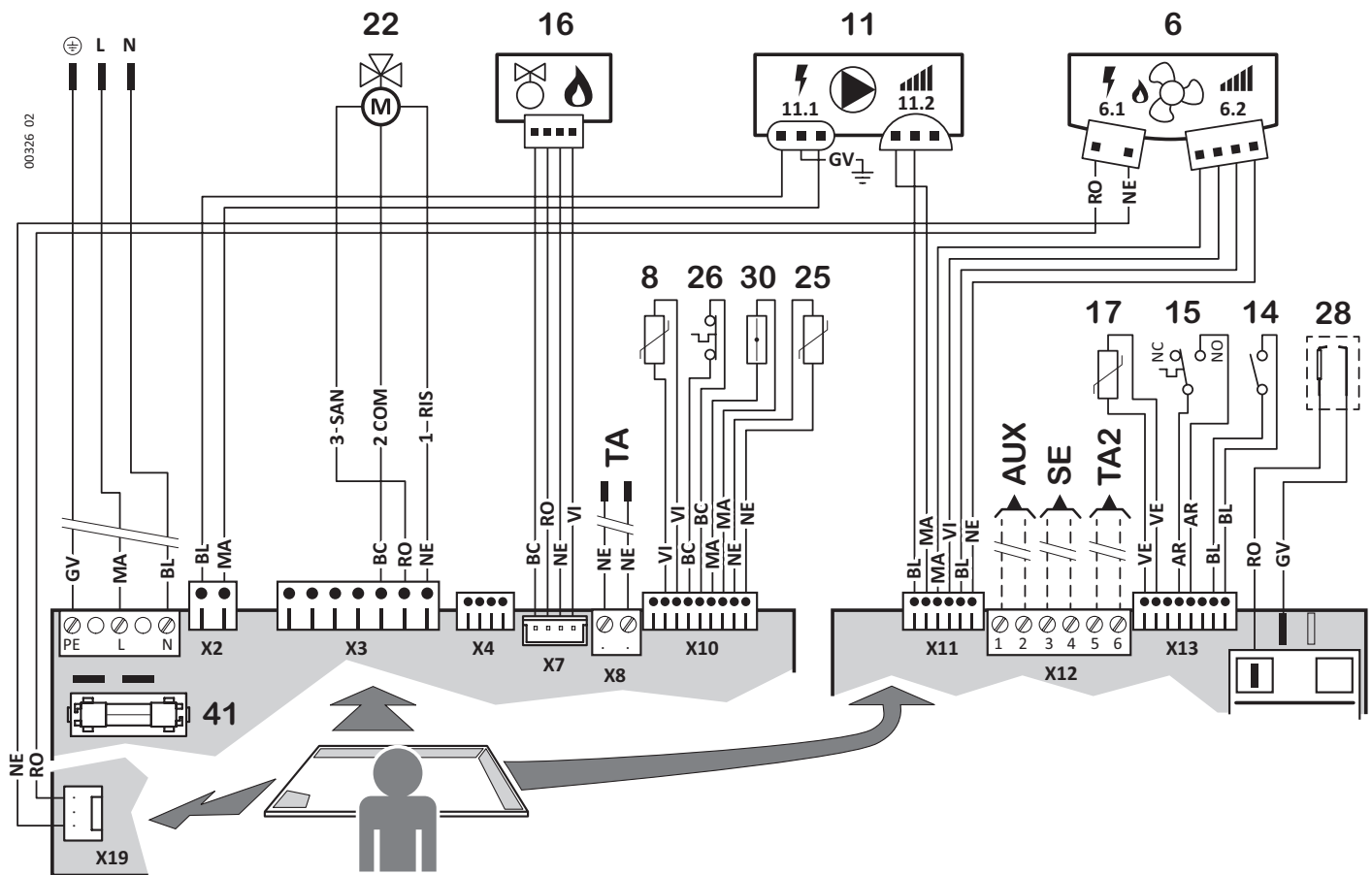

- 6.1 Motoventilatore - alimentazione
- 6.2 Motoventilatore - controllo velocità
- 8 Sonda temperatura ritorno impianto
- 11.1 Circolatore - alimentazione
- 11.2 Circolatore - controllo modulazione
- 14 Flussostato di precedenza (con filtro) (*)
- 15 Pressostato sicurezza min. press. acqua (*)
- 16 Valvola gas
- 17 Sonda controllo temperatura sanitario
- 22 Valvola a tre vie motorizzata
- 25 Sonda temperatura mandata impianto
- 26 Termostato sicurezza caldaia (mandata) (*)
- 28 Elettrodo accensione+rilevazione
- 30 Fusibile termico fumi
- 41 Fusibile F2A (2 A rapido)

(*) i contatti di questi componenti sono raffigurati in condizione di riposo (sistema a freddo, pressione impianto nulla, flusso nullo)

Componenti esterni, opzionali:

- TA Termostato ambiente:** (anche Cronotermostato)
Contatto semplice SELV. Chiuso = richiesta attiva.
oppure **Comando remoto** (solo originale)
- SE** Predisposizione per kit sonda esterna
- TA2** Predisposizione per termostato ambiente zone a temperatura differenziata
- AUX** Predisposizione per ingresso ausiliario, configurabile con Parametro 46 (vedere libretto istruzioni caldaia).

Abbreviazioni: COM Comune • NC Normalmente chiuso (contatto) • NO Normalmente aperto (contatto) • RIS Riscaldamento (comando deviazione) • SAN Sanitario (comando deviazione)

Colori: AR arancio • BC bianco • BL blu • GI giallo • GV giallo-verde • MA marrone • NE nero • RO rosso • VE verde • VI viola

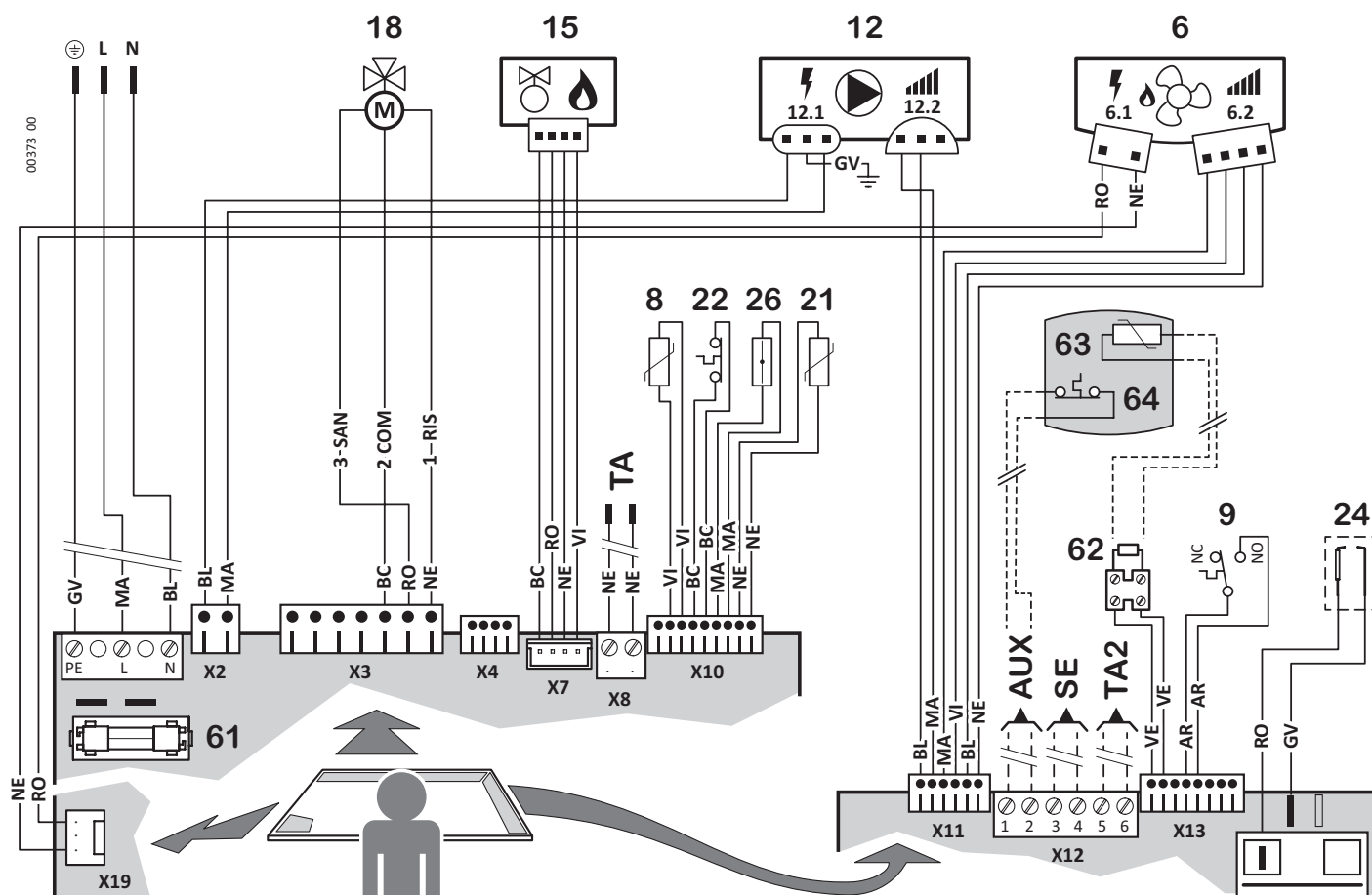

- 6.1 Motoventilatore - alimentazione
- 6.2 Motoventilatore - controllo velocità
- 8 Sonda temperatura ritorno impianto
- 9 Pressostato sicurezza min. press. acqua (*)
- 12.1 Circolatore - alimentazione
- 12.2 Circolatore - controllo modulazione
- 15 Valvola gas
- 18 Valvola a tre vie motorizzata
- 21 Sonda temperatura mandata impianto
- 22 Termostato sicurezza caldaia (mandata) (*)
- 24 Elettrodo accensione+rilevazione
- 26 Fusibile termico fumi
- 61 Fusibile F2A (2 A rapido)
- 62 Resistore 2.2 kOhm - 1/2W (**)

(*) i contatti di questi componenti sono raffigurati in condizione di riposo (sistema a freddo, pressione impianto nulla, flusso nullo)

(**) Eliminare solo se si collega il sensore 63. Per dettagli vedere libretto istruzioni caldaia

Componenti esterni, opzionali:

- 63 Sensore temperatura accumulo sanitario (**)
- 64 Termostato accumulo sanitario (*) (**)
- TA **Termostato ambiente:** (anche Cronotermostato)
Contatto semplice SELV. Chiuso = richiesta attiva.
oppure **Comando remoto** (solo originale)
- SE **Predisposizione per kit sonda esterna**
- TA2 **Predisposizione per termostato ambiente zone a temperatura differenziata**
- AUX **Predisposizione per ingresso ausiliario**
(anche per Termostato accumulo sanitario 64)
configurabile con Parametro 46 (vedere libretto istruzioni caldaia).

Abbreviazioni: COM Comune ● NC Normalmente chiuso (contatto) ● NO Normalmente aperto (contatto) ● RIS Riscaldamento (comando deviazione) ● SAN Sanitario (comando deviazione)

Colori: AR arancio ● BC bianco ● BL blu ● GI giallo ● GV giallo-verde ● MA marrone ● NE nero ● RO rosso ● VE verde ● VI viola

DICHIARAZIONE DI DETRAIBILITÀ FISCALE

ITALTHERM SRL dichiara che le seguenti caldaie:

City CLASS 25 K	TIME COMPACT 35 K
City CLASS 30 K	TIME SOLAR 18 K
City CLASS 35 K	TIME SOLAR 35 K
City PLUS 26K	TIME MAX 27 K
City PLUS 32K	TIME MAX 35 K
TIME 18 KR	TIME POWER 50 K SP
TIME 27 K	TIME POWER 50 K
TIME 27 KR	TIME POWER 70 K
TIME 35 K	
TIME 35 KR	

sono modelli a CONDENSAZIONE con

CLASSE DI EFFICIENZA ENERGETICA A

Pertanto soddisfano le prescrizioni minime previste dalla legislazione vigente in materia di detrazioni fiscali (**detrazione del 50% per interventi di risparmio energetico**).

La detrazione per interventi di risparmio energetico sale al 65% qualora a tali apparecchi si aggiunga la contestuale installazione di sistemi di termoregolazione evoluti Italtherm (Comando remoto City Class con regolatore climatico cod. 401080010 (Comando remoto con regolatore climatico cod. 401080001)).

Pontenure 23/01/2018

ITALTHERM SRL



Ing. Giovanni FONTANA
Responsabile consulenza tecnica



DICHIARAZIONE DI CONFORMITA' CE

L'azienda
con sede in

ITALTHERM srl
via S. d'Acquisto
29010 Pontenure, PC - ITALY

dichiara che

le caldaie a marchio **ITALTHERM**, modelli :

CONDENSING BOILERS	
CITY CLASS 25 K	CITY CLASS 25 KR
CITY CLASS 30 K	CITY CLASS 30 KR
CITY CLASS 35 K	CITY CLASS 35 KR

Sono conformi ai requisiti essenziali delle seguenti Direttive e Regolamenti Europei :

- Gas appliances and relative devices Directive **2009/142/EC (GAD)**
- Efficiency Requirements Directive **92/42/EEC (BED)** and Commission Regulation (EU) **No.813/2013**
- Ecodesign requirements for energy-related products Directive **2009/125/EC**
- Labelling and standard product information of the consumption of energy and other resources by energy-related products Directive **2010/30/EC** and Commission Regulation (EU) **No.811/2013**
- Low voltage Directive **2014/35/UE (LVD)**
- Electromagnetic compatibility Directive **2014/30/UE (EMC)**

e per quanto riguarda le caratteristiche tecniche costruttive e funzionali alle seguenti normative :

- **EN 15502-1:2012+A1:2015** for "Gas-fired heating boilers. General requirements and tests"
- **EN 15502-2-1:2012** for "Gas-fired central heating boilers. Specific standard for type C appliances and type B2, B3 and B5 appliances of a nominal heat input not exceeding 1000 kW"

così come risultante dal Test Report n.2001134 rilasciato da Kiwa Cermet Italia S.p.a. come Notified Body n. 0476 e relative EC PIN number 0476CS1134.

Data:
2017/09/03

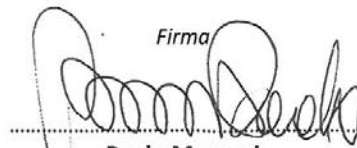
Firma

Paolo Mazzone
Legal Representative

Rolando Galmarini
Technical Director

ITALTHERM srl
Via D'Acquisto snc - 29010 Pontenure (PC) - ITALIA
Tel.+39 0523 575611 - Fax +39 0523 575600
info@italtherm.it - P.Iva/C.F.: 01594830331



Number	KIP-16720/E	Replaces	KIP-16254/E
Issue date	21-12-2020	Contract number	I 0220
Report number	2001134/7	Scope	Art.4 of No.813/2013 (2-8-2013) and 92/42/EEC (21-05-1992)
PIN	0476CS1134	Module	B (Type testing)

EC TYPE-EXAMINATION CERTIFICATE (BED/R813)

Kiwa Cermet Italia, notified body for council Directive 92/42/EC, hereby declares that the Central heating condensing boilers, type(s):

**City Class 25 K, City Class 25 KR, City Class 25 KP,
City Class 30 K, City Class 30 KR, City Class 30 KP,
City Class 35 K, City Class 35 KR, City Class 35 KP,
City Box 25 K, City Box 35 K, City Open 25 K,
City Open 35 K, City TOP 25 K, City TOP 35 K**

Manufacturer

ITALTHERM S.p.A.
Via Salvo d'Acquisto,
29010 Pontenure (PC), Italy

meet the requirements regarding useful efficiencies according to **article 4 of commission regulation (EU) No. 813/2013** and as described in the **Directive 92/42/EEC on efficiency requirements**.

Reference standard: EN 15502-1:2012+A1:2015, EN 15502-2-1:2012+A1:2016

This certificate is only valid in combination with the appendix to this certificate, where specific information and/or conditions are given.

CERTIFICATE

Kiwa Cermet Italia S.p.A.
Società con socio unico, soggetta all'attività di direzione e coordinamento di Kiwa Italia Holding Srl

Via Cadriano, 23
40057 Granarolo dell'Emilia (BO)
Unità locale
Via Treviso 32/34

31020 San Vendemiano (TV)

Tel +39. 0438 411755

Fax +39.0438 22428

E-mail: info@kiwacermet.it

www.kiwa.it

www.kiwacermet.it

GASTEC

Chief Operating Officer
Giampiero Belcredi

Digitally signed by:BELCREDI GIAMPIERO
Date:21/12/2020 15:28:53



PRD N° 069B

Rev.10



Number KIP-16720/E **Page** 1 of 8
Issue date 21-12-2020 **Scope** Art.4 of No.813/2013 (2-8-2013)
and 92/42/EEC (21-05-1992)
Report number 2001134/7 **Module** B (Type testing)
PIN 0476CS1134

APPENDIX TO EU TYPE-EXAMINATION CERTIFICATE (BED/R813)

Brand name:
ITALTHERM

Specifications:
Model(s):

City Class 25 K, City Class 25 KP,
City Box 25 K, City Open 25 K

Condensing boiler: Yes
Range rated: Yes
Low-temperature boiler: No
B1 boiler: No
Combination heater: Yes

	Symbol	Value	Unit
Useful heat output			
At rated heat output and high-temperature regime (*)	P ₄	19,4	kW
At 30 % of rated heat output and low-temperature regime (**)	P ₁	6,4	kW
Useful efficiencies			
At rated heat output and high-temperature regime (*)	η_4	86,5	%
At 30 % of rated heat output and low-temperature regime (**)	η_1	95,8	%
Calculated values are based on gross calorific value (reference conditions:15 °C, 1013,25 mbar)			
Useful efficiencies			
At rated heat output and high-temperature regime (*)	η_{100}	96,1	%
At 30 % of rated heat output and low-temperature regime (**)	η_{30}	106,4	%
Calculated values are based on net calorific value (reference conditions:15 °C, 1013,25 mbar)			

(*) High-temperature regime means 60 °C return temperature at heater inlet and 80 °C feed temperature at heater outlet.

(**) Low temperature means for condensing boilers 30 °C, for low-temperature boilers 37 °C and for other heaters 50 °C return temperature (at heater inlet).

Calculated values are based on gross calorific value (reference conditions:15 °C, 1013,25 mbar)

Kiwa Cermet Italia S.p.A., Via Cadriano 23, 40057 Granarolo dell'Emilia (BO), Italy



Number KIP-16720/E **Page** 2 of 8
Issue date 21-12-2020 **Scope** Art.4 of No.813/2013 (2-8-2013)
and 92/42/EEC (21-05-1992)
Report number 2001134/7 **Module** B (Type testing)
PIN 0476CS1134

APPENDIX TO EU TYPE-EXAMINATION CERTIFICATE (BED/R813)

Brand name:
ITALTHERM

Specifications:
Model(s):

City Class 25 KR

Condensing boiler: Yes
Range rated: Yes
Low-temperature boiler: No
B1 boiler: No
Combination heater: No⁽¹⁾

⁽¹⁾ The boiler can be connected to an external tank for domestic hot water production

	Symbol	Value	Unit
Useful heat output			
At rated heat output and high-temperature regime (*)	P ₄	19,4	kW
At 30 % of rated heat output and low-temperature regime (**)	P ₁	6,4	kW

Useful efficiencies			
At rated heat output and high-temperature regime (*)	η_4	86,5	%
At 30 % of rated heat output and low-temperature regime (**)	η_1	95,8	%

Calculated values are based on gross calorific value (reference conditions:15 °C, 1013,25 mbar)

Useful efficiencies			
At rated heat output and high-temperature regime (*)	η_{100}	96,1	%
At 30 % of rated heat output and low-temperature regime (**)	η_{30}	106,4	%

Calculated values are based on net calorific value (reference conditions:15 °C, 1013,25 mbar)

- (*) High-temperature regime means 60 °C return temperature at heater inlet and 80 °C feed temperature at heater outlet.
(**) Low temperature means for condensing boilers 30 °C, for low-temperature boilers 37 °C and for other heaters 50 °C return temperature (at heater inlet).

Calculated values are based on gross calorific value (reference conditions:15 °C, 1013,25 mbar)

Kiwa Cermet Italia S.p.A., Via Cadriano 23, 40057 Granarolo dell'Emilia (BO), Italy



Number	KIP-16720/E	Page	3 of 8
Issue date	21-12-2020	Scope	Art.4 of No.813/2013 (2-8-2013) and 92/42/EEC (21-05-1992)
Report number	2001134/7	Module	B (Type testing)
PIN	0476CS1134		

APPENDIX TO EU TYPE-EXAMINATION CERTIFICATE (BED/R813)

Brand name:
ITALTHERM

Specifications:
Model(s):

City Class 30 K, City Class 30 KP

Condensing boiler:	Yes
Range rated:	Yes
Low-temperature boiler:	No
B1 boiler:	No
Combination heater:	Yes

	Symbol	Value	Unit
Useful heat output			
At rated heat output and high-temperature regime (*)	P ₄	23,3	kW
At 30 % of rated heat output and low-temperature regime (**)	P ₁	7,7	kW
Useful efficiencies			
At rated heat output and high-temperature regime (*)	η_4	86,5	%
At 30 % of rated heat output and low-temperature regime (**)	η_1	95,5	%
Calculated values are based on gross calorific value (reference conditions:15 °C, 1013,25 mbar)			
Useful efficiencies			
At rated heat output and high-temperature regime (*)	η_{100}	96,0	%
At 30 % of rated heat output and low-temperature regime (**)	η_{30}	106,0	%
Calculated values are based on net calorific value (reference conditions:15 °C, 1013,25 mbar)			

(*) High-temperature regime means 60 °C return temperature at heater inlet and 80 °C feed temperature at heater outlet.

(**) Low temperature means for condensing boilers 30 °C, for low-temperature boilers 37 °C and for other heaters 50 °C return temperature (at heater inlet).

Calculated values are based on gross calorific value (reference conditions:15 °C, 1013,25 mbar)

Kiwa Cermet Italia S.p.A., Via Cadriano 23, 40057 Granarolo dell'Emilia (BO), Italy



Number	KIP-16720/E	Page	5 of 8
Issue date	21-12-2020	Scope	Art.4 of No.813/2013 (2-8-2013) and 92/42/EEC (21-05-1992)
Report number	2001134/7	Module	B (Type testing)
PIN	0476CS1134		

APPENDIX TO EU TYPE-EXAMINATION CERTIFICATE (BED/R813)

Brand name:
ITALTHERM

Specifications:
Model(s):

City Class 35 K, City Class 35 KP,
City Box 35 K, City Open 35 K

Condensing boiler:	Yes
Range rated:	Yes
Low-temperature boiler:	No
B1 boiler:	No
Combination heater:	Yes

	Symbol	Value	Unit
Useful heat output			
At rated heat output and high-temperature regime (*)	P ₄	27,4	kW
At 30 % of rated heat output and low-temperature regime (**)	P ₁	9,1	kW
Useful efficiencies			
At rated heat output and high-temperature regime (*)	η_4	86,6	%
At 30 % of rated heat output and low-temperature regime (**)	η_1	96,1	%
Calculated values are based on gross calorific value (reference conditions:15 °C, 1013,25 mbar)			
Useful efficiencies			
At rated heat output and high-temperature regime (*)	η_{100}	96,2	%
At 30 % of rated heat output and low-temperature regime (**)	η_{30}	106,7	%
Calculated values are based on net calorific value (reference conditions:15 °C, 1013,25 mbar)			

(*) High-temperature regime means 60 °C return temperature at heater inlet and 80 °C feed temperature at heater outlet.

(**) Low temperature means for condensing boilers 30 °C, for low-temperature boilers 37 °C and for other heaters 50 °C return temperature (at heater inlet).

Calculated values are based on gross calorific value (reference conditions:15 °C, 1013,25 mbar)

Kiwa Cermet Italia S.p.A., Via Cadriano 23, 40057 Granarolo dell'Emilia (BO), Italy



Number	KIP-16720/E	Page	6 of 8
Issue date	21-12-2020	Scope	Art.4 of No.813/2013 (2-8-2013) and 92/42/EEC (21-05-1992)
Report number	2001134/7	Module	B (Type testing)
PIN	0476CS1134		

APPENDIX TO EU TYPE-EXAMINATION CERTIFICATE (BED/R813)

Brand name:
ITALTHERM

Specifications:
Model(s):

City Class 35 KR

Condensing boiler:	Yes
Range rated:	Yes
Low-temperature boiler:	No
B1 boiler:	No
Combination heater:	No ⁽¹⁾

⁽¹⁾ The boiler can be connected to an external tank for domestic hot water production

	Symbol	Value	Unit
Useful heat output			
At rated heat output and high-temperature regime (*)	P ₄	27,4	kW
At 30 % of rated heat output and low-temperature regime (**)	P ₁	9,1	kW

Useful efficiencies			
At rated heat output and high-temperature regime (*)	η_4	86,6	%
At 30 % of rated heat output and low-temperature regime (**)	η_1	96,1	%

Calculated values are based on gross calorific value (reference conditions:15 °C, 1013,25 mbar)

Useful efficiencies			
At rated heat output and high-temperature regime (*)	η_{100}	96,2	%
At 30 % of rated heat output and low-temperature regime (**)	η_{30}	106,7	%

Calculated values are based on net calorific value (reference conditions:15 °C, 1013,25 mbar)

(*) High-temperature regime means 60 °C return temperature at heater inlet and 80 °C feed temperature at heater outlet.

(**) Low temperature means for condensing boilers 30 °C, for low-temperature boilers 37 °C and for other heaters 50 °C return temperature (at heater inlet).

Calculated values are based on gross calorific value (reference conditions:15 °C, 1013,25 mbar)

Kiwa Cermet Italia S.p.A., Via Cadriano 23, 40057 Granarolo dell'Emilia (BO), Italy



Number	KIP-16720/G	Replaces	KIP-16435/G
Issue date	21-12-2020	Contract number	I 0220
Due date	20-12-2030	Scope	(EU) 2016/426 (9 March 2016)
Report number	2001134/7	Module	B (Type testing)
PIN	0476CS1134		

EU TYPE-EXAMINATION CERTIFICATE (GAR)

Kiwa Cermet Italia declares that the central heating condensing boiler, type(s):

**City Class 25 K, City Class 25 KR, City Class 25 KP,
City Class 30 K, City Class 30 KR, City Class 30 KP,
City Class 35 K, City Class 35 KR, City Class 35 KP,
City Box 25 K, City Box 35 K,
City Open 25 K, City Open 35 K,
City TOP 25 K, City TOP 35 K**

Manufacturer

ITALTHERM S.p.A.
Via Salvo d'Acquisto,
29010 Pontenure (PC), Italy

Meet the essential requirements as described in the
Regulation (EU) 2016/426 relating to appliances burning gaseous fuels.

Reference standard: EN 15502-1:2012+A1:2015, EN 15502-2-1:2012+A1:2016

This certificate is only valid in combination with the appendix to this certificate, where specific information and/or conditions are given.

CERTIFICATE

Kiwa Cermet Italia S.p.A.
Società con socio unico, soggetta all'attività di
direzione e coordinamento di Kiwa Italia
Holding Srl
Via Cadriano, 23
40057 Granarolo dell'Emilia (BO)
Unità locale
Via Treviso 32/34
31020 San Vendemiano (TV)
Tel +39. 0438 411755
Fax +39.0438 22428
E-mail: info@kiwacermet.it
www.kiwa.it
www.kiwacermet.it

GASTEC

Chief Operating Officer
Giampiero Belcredi

Digitally signed by:BELCREDI GIAMPIERO
Date:21/12/2020 15:36:09



PRD N° 069B

Rev.2

Number KIP-16720/G **Page** 1 of 1
Issue date 21-12-2020 **Scope** (EU) 2016/426 (9 March 2016)
Due date 20-12-2030 **Module** B (Type testing)
Report number 2001134/7
PIN 0476CS1134

APPENDIX TO EU TYPE-EXAMINATION CERTIFICATE (GAR)

Brand name:
ITALTHERM

Types:

Model name	Heat Input (Hi)	
	CH Max – Min (kW)	DHW Max – Min (kW)
City Class 25 K, City Class 25 KR, City Class 25 KP, City Box 25 K, City Open 25 K	20,0 – 2,5	25,0 – 2,5
City Class 30 K, City Class 30 KR, City Class 30 KP	24,0 – 3,0	30,0 – 3,0
City Class 35 K, City Class 35 KR, City Class 35 KP, City Box 35 K, City Open 35 K	28,0 – 3,5	33,2 – 3,5

Model name	Heat Input (Hi)			
	CH Max – Min (kW)		DHW Max – Min (kW)	
	All gas fam. except M and P	Gas fam. M and P	All gas fam. except M and P	Gas fam. M and P
City TOP 25 K	25,0 – 1,6	24,3 – 2,5	25,0 – 1,6	24,3 – 2,5
City TOP 35 K	33,0 – 1,6	32,5 – 2,5	34,9 – 1,6	34,5 – 2,5

Appliance types:

B₂₃, B₅₃, B_{23P}, B_{53P}, C₁₃, C₃₃, C₄₃, C₅₃, C₆₃, C₈₃, C₉₃

Countries:

AL, AT, BE, BG, CH, CY, CZ, DE, DK, EE, ES, FI, FR, GB, GR, HR, HU, IE, IS, IT, LT, LU, LV, MK, MT, NO, NL, PL, PT, RO, SE, SI, SK, TR

Gas groups:

Group	mbar	Group	mbar	Group	mbar
E	20	E(S)	20	M	20
H	20;25	Er	20/25	P	30; 37; 50
Esi	20/25				

The above gas groups can be combined according to the standard EN437:2018 and national situation of countries.

Remarks:

None

The validity of this certificate can be verified on request at the following e-mail address: info@kiwacermet.it

This certificate will expire if there have been any changes to the product that may have an impact on compliance with the requirements of the Directive. This certificate will expire if there have been any updates and / or changes to the Technical Standards applicable unless specifically approved by Kiwa Cermet Italia.

Any total or partial reproduction of this document in any form, without Kiwa Cermet Italia express authorization, is prohibited.

Kiwa Cermet Italia S.p.A., Via Cadriano 23, 40057 Granarolo dell'Emilia (BO), Italy



www.italtherm.it



963000016_04 - 20210108

ITALTHERM Srl declina ogni responsabilità per eventuali errori di stampa e/o trascrizione contenuti nel presente fascicolo. Nell'intento di migliorare costantemente i propri prodotti, l'azienda si riserva il diritto di variare le caratteristiche ed i dati indicati nel presente fascicolo in qualunque momento e senza preavviso.